

Formteil-Adapter:
Shrink Boot Backshell:
A45-410- _ _ _

Passend für Steckverbinder nach Serien:
To suit connector series:
MIL-DTL-38999 Series II; I; VG96912

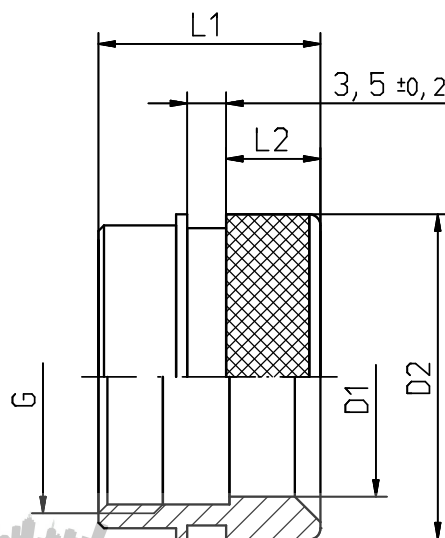

Anwendung:

Anschluss von ungeschirmten Kabeln in kurzer Anschlussform.
Bei Verwendung von Kleber kann eine Wasserdichtheit bis IP67 nach IEC 60529, erreicht werden.

Applications:

Termination of unshielded cables in a low profile version.
When adhesive is used, environmental sealing performance to IP67 acc. to IEC 60529 can be achieved.

Größe: Shell Size:	EMCA Teile-Nr. Part No.	D1 +0,2 0	D2 +0,5 0	L1 ±0,3	L2 ±0,4	G Gewinde Thread Size UNEF-2B
8	A45-410-0x1	9,2	15,1	17,5	8,5	7/16-28
10	A45-410-0x2	12,1	17,9	17,5	8,5	9/16-24
12	A45-410-0x3	15,1	23,2	17,5	8,5	11/16-24
14	A45-410-0x4	18,4	24,0	17,5	8,5	13/16-20
16	A45-410-0x5	21,6	29,3	20,0	11,0	15/16-20
18	A45-410-0x6	24,1	31,5	20,0	11,0	1 1/16-18
20	A45-410-0x7	27,3	35,6	21,3	12,3	1 3/16-18
22	A45-410-0x8	30,5	38,0	21,3	12,3	1 5/16-18
24	A45-410-0x9	33,7	41,0	20,0	11,5	1 7/16-18

Maße in mm/Dimensions in mm

X in EMCA Teile-Nr. X in Part No.	Basismaterial Base Material	Oberflächenbehandlung Plating finish
A45-410-*5*	Aluminium Legierung Aluminum alloy	Stromlos vernickelt Electroless nickel
A45-410-*6*	Aluminium Legierung Aluminum alloy	Cd grün chromatiert Cadmium olive drab

Weitere Oberflächen (s. Seite 4) auf Anfrage.

Please contact the factory for other available plating finishes (see page 4).

Der Anschluss des Kabels an den Formteiladapter ist auf der Seite 135 dieses Katalogs beschrieben.

Cable fastening to the shrink boot backshell is described on page 135 of this catalogue.